

Технический райдер А`STUDIO 2012 no quit 2

Звукоусилительная система:

Высококачественная 3-4 полосная звукоусилительная система с супер-низкими частотами (subbass), Звуковое давление в районе звукового пульта F.O.H. (Front Of House) должно быть не менее 118 дБ без искажений_

Пульт F.O.H.

мин. 24 канала - на каждом канале: двойная параметрика + 5 AUX pre и 2 AUX post, мин. 4 подгруппы_

!!! ПУЛЬТ ДОЛЖЕН НАХОДИТЬСЯ ПЕРЕД ПОРТАЛАМИ (Минимум 5 метр. От портала) !!!

Эквалайзеры:

3 графических эквалайзера на каждую линию мониторов (по возможности - НА СЦЕНЕ!)

1 графический ("1/3 octave 31 band) мастер-эквалайзер (dbx, Klark , BSS....)

Динамическая обработка:

3 двухканальных гейта + компрессора dbx 166xl / 266 / 1066 на канал 1,2,4,5,6,9

вокальный компрессор dbx 160 на канал 17_

Обработка: 1 Прибор типа TC M-ONE , 1 Прибор типа TC D-TWO_

MD/CD player: Audio CD-Player (CD-R & CD-R/W readable), professional MD-Player _

Микрофоны и коммутация:

комплект микрофонов на ударную установку на стойках или прищепках, 1 вокальный шнуровой микрофон SHURE SM 58 beta на стойке, 8 активных Директ Бокса .6 инструментальных кабеля джек-джек 2-3 метра

1 кабель джек-тюльпан (JACK- RCA) -6метров!!! на F.O.H. - 2 микроф. Кабеля 3 мет.2x220v

Стойки: 2 одинарных клавишных стойки-(одна,как стол под компьютер/одна для клавиш), 2 гитарные стойки_

Клавиши: CLAVIA Nord Electro 2 или CLAVIA Nord Electro 3 или Nord Stage или Roland RD-700 или RD-300 GX , сустейн педаль обязательна!!!

Ударная установка:

Полный комплект ударной установки: 1 Bass Drum + Snare Drum 4-5" _1 Snare stand + 2 Tom + 1 Floor Tom + 1 Chair 1 Swivel hi-hat stand + 5 Boom cymbal stands (педаль и железо - свои) ковёр под ударн. Уст-ку. 1 x 220v

Подиум для барабанов.2м x3м x0.5м_

Комбики:

1 гитарный комбик типа FENDER TWIN REVERB, (не Marshall)

1 басовый комбик типа AMPEG – ВСЕ КОМБЫ НА СТОЙКАХ ЛИБО НА КОФРАХ_

Мониторы:

4-6 мониторов по 400 Вт каждый в 3 независимые линии - AUX 1-3 (см.схему расположения)

Для барабанщика - AUX4 на сцену кабель канон (для мониторинга)

Для центрального вокала (17 - "Kety") мы используем СВОИ ушные мониторы - AUX 5_

| | | | | | | | | | | | | | | | | | | | | | | |
|----|----|----|----|----|----|------|------|-------|---------|---------|---------|---------|---------|---------|---------|----------|----------|----------|-----|-----|-----|-----|
| 1 | 2 | 3 | 4 | 5 | 6 | 7 | 8 | 9 | 10 | 11 | 12 | 13 | 14 | 15 | 16 | 17 | 18 | 19 | 20 | 21 | 22 | 23 |
| bd | sd | hh | T1 | T2 | fl | Oh-l | Oh-r | Bs DI | G1-l DI | G1-r DI | KeyL DI | KeyR DI | Tr-1 DI | Tr-2 DI | Tr-3 DI | Voc Kety | Back voc | t.b. mic | ret | ret | ret | ret |

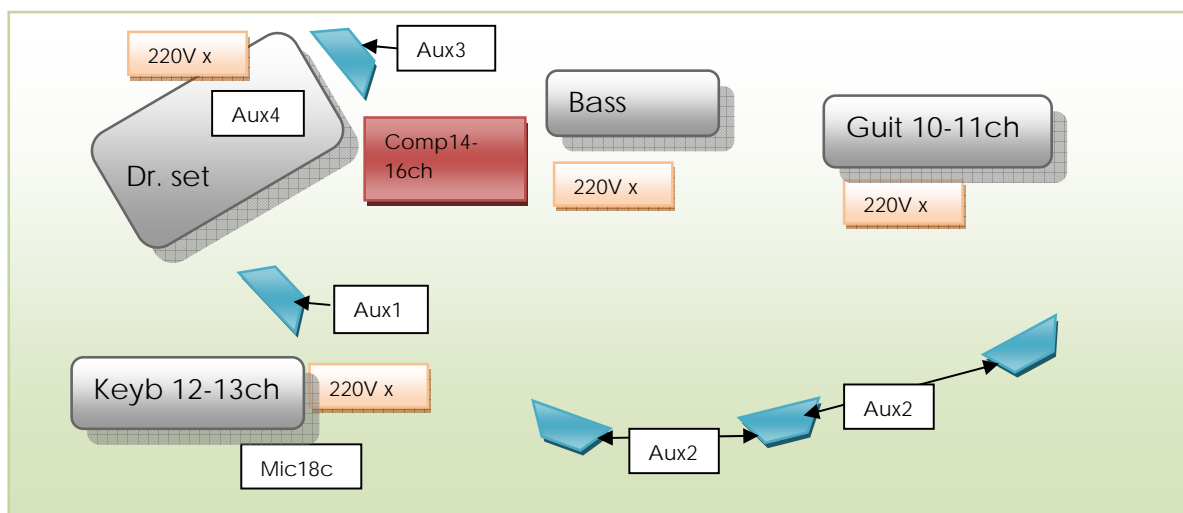

Не выполнение условий технического райдера принимающей стороной , означает отмену выступления Группы А-Студио_

По техническим вопросам – зв.р. Косенков Евгений +7 964 790 2487_